

carif® 320 BSA VAR-E

SEMI-AUTOMATISCH COMPLEET HYDRAULISCHE LINTZAAGMACHINE

Standaard uitvoering:

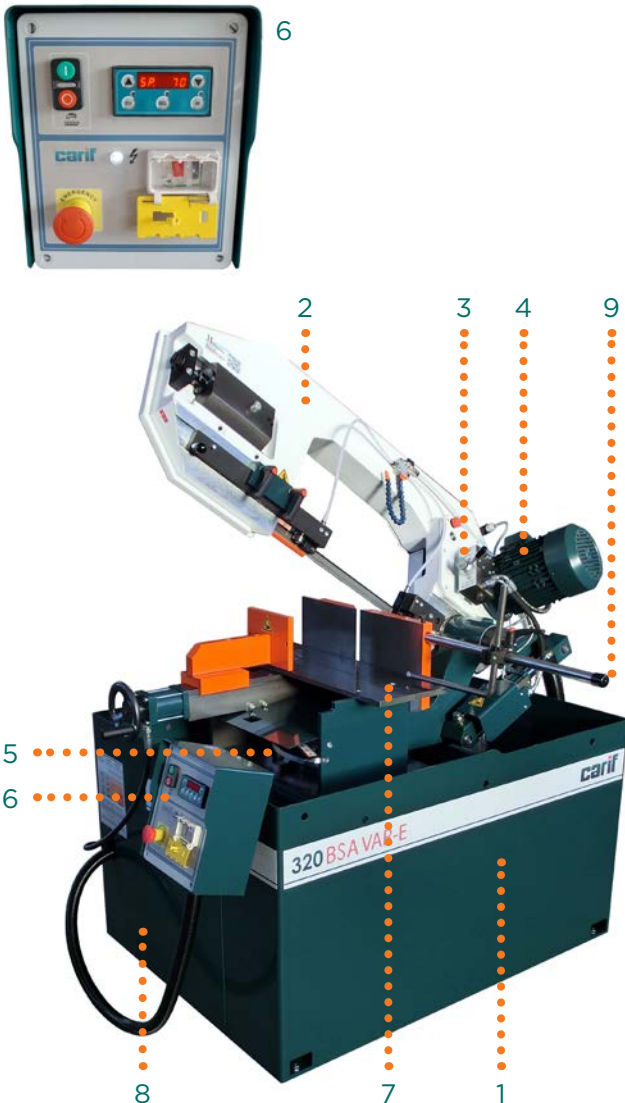

1. Robuuste onderkast van staal, helder en glad gepoedercoat.
2. Zaagbeugel gemaakt van een geharde aluminiumlegering.
3. Gepatenteerd hydraulisch systeem voor de fijnregeling van de daalsnelheid van de beugel en de zaagdruk.
4. Motor 2,2 Kw; variabel 15÷100 m/min.
5. Zaagt onder verstek -45°/+60°; beugel draait d.m.v. conische lagers en onafhankelijk van de metaaloplegplaten.
6. Eenvoudig te verplaatsen bedieningskast met geïntegreerd display voor: snelle instelling van de beugelpositie, zaagsnelheidsregeling, stukteller.
7. Brede oplegplaten om comfortabel en praktisch te kunnen zagen.
8. Compleet koelsysteem met een tank van 50 ltr.
9. Lengte aanslag in mm L=500 mm.
 - Grote spanen opvangbak, makkelijk te reinigen.
 - Bi-metaal zaagblad M42 3025x27x0,9mm Geleverd op pallet met kartonnen doos, sleutel voor gradenverstelling, handleiding en onderdelenlijst.

ZAAGCAPACITEIT

⊘				▧				▨				▩
90°	-45°	+45°	+60°	+90°	-45°	+45°	+60°	+90°▲	-45°	+45°	+60°	90° opt.
275	190	200	130	265*/250	160	185	130	320 x 220	200 x 100	185 x 220	120 x 140	320 x 230

* met optie groter zagen

L x H

TECHNISCHE

mm	kW	m/1'	mm	Optional	Kg	B	L	H
3025x27x0,9	2,2	15÷100	320	400	620	1450	900	1800 / 1320

H* Zaagbeugel hoog/laag

Opties

1. Minimaalsmeersysteem lucht/olie 2 elementen (fabrieksoptie)
 2. Digitale hoekaflezing
 3. Lijnlaser
 4. Hydraulische bundelkleminrichting
 5. Dubbele kleminrichting
 6. Sensor tbv zaagrotatie in geval van zaagbreuk
 7. LED verlichting
 8. Spoelsing met pistool
- ▲ Optie voor zagen 90° mm 400 x 190 h

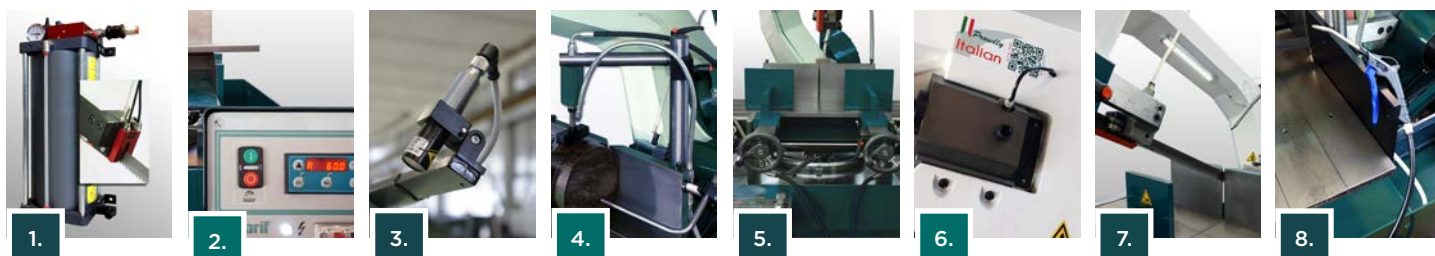

Rollenbanen

- Rollenbaan type "A" :
lengte 1m - breedte 400 mm - capaciteit 0,9 t/m
- Rollenbaan type "B" :
lengte 1m - breedte 400 mm - capaciteit 0,9 t/m
- Koppelstuk "C" om rollenbaan type "A" te koppelen aan de machine:
breedte 400 mm

Meetapparaat

- Aanslagstang met mm-verdeling type "D" : lengte 1 meter
- MS (Meet Systeem) - lengte 2 meter (aanvullende meters optie)
- DMS (Digitaal Meet Systeem) - lengte 2 meter (aanvullende meters optie)

